Hinweis!

Wir können aus Bieterschutzgründen die Preise für nachfolgende Artikel nicht veröffentlichen. Im Anhang können Sie die Artikel einsehen, die bei uns nach dem geltenden Vergaberecht vergeben werden.

Zur Teilnahme am Sammelbestellverfahren des LVwA sind grundsätzlich alle landesunmittelbaren Dienststellen, sowie öffentliche Zuwendungsempfänger des Landes Berlin berechtigt.

Gem. Nr. 7 AV § 55 LHO bedarf es zur Durchführung von Sammelbestellungen der Befugnis zum Abschluss von Verträgen. Zu diesem Zweck muss eine Teilnahme am SBV dem LVwA erklärt werden.

Eine Teilnahme-Erklärung können Sie per Mail unter

sbvinfo@lvwa.berlin.de

anfordern oder unter

<http://b-intern.de/wb/landesverwaltungsamt/aufgabenbereiche/sammelbestellverfahren/anleitung/>

herunterladen.

Sollten Sie weitere Fragen haben, können Sie sich gerne an den zuständigen Sachbearbeiter wenden.

Ihr Team vom Landesverwaltungsamt

LVwA Berlin

Personalverwaltung und
LogistikService aus einer Hand



Sammelbestellverfahren

>> SBV <<



Elektrohaushaltsgeräte

Rundschreiben LVwA LS Nr. 14 /2022

gültig vom 10.05.2022 bis ~~31.01.2023~~ verlängert bis 31.01.2025



Landesverwaltungsamt Berlin, 10702 Berlin (Postanschrift)

An die teilnehmenden Dienststellen
am Sammelbestellverfahren

Geschäftszeichen (bitte angeben)

LS 15

Hartmann-Lamberty

Tel. +49 30 90139-6329

beatrix.hartmann-lamberty@lvwa.berlin.de

(E-Mail-Adresse nicht für Dokumente
mit elektronischer Signatur)

www.berlin.de/lvwa

Fehrbelliner Platz 1, 10707 Berlin

10.05.2022

Rundschreiben LVwA LS Nr. 14 / 2022

Beschaffung von Elektrohaushaltsgeräten

Anlage

1. Das in diesem Rundschreiben aufgeführte Sortiment wurde in einem Wettbewerbsverfahren als wirtschaftlichstes Angebot ermittelt. Die am Sammelbestellverfahren (**SBV**) teilnehmenden Dienststellen des Landes Berlin können die angebotenen Leistungen daher ohne eigene Vergabeverfahren **direkt** bei den hier ausgewählten Vertragspartnern bestellen.
2. Für die Auftragserteilung empfehle ich, die beigefügten Abrufscheine zu verwenden. Das Blankoformular finden Sie auch auf dem Beschäftigtenportal des Landes Berlin (Landesverwaltungsamt). Es besteht ebenfalls die Möglichkeit, sich dieses per E-Mail zusenden zu lassen.
3. Grundlage für diese Ausschreibung war ein im Rahmen der Bedarfsabfrage festgestellter enorm großer Bedarf an Elektrohaushaltsgeräten. Die Notwendigkeit der Beschaffung wird weiterhin durch die derzeitige politische Lage d.h. durch die Flüchtlingssituation verstärkt. Die im Vorfeld durchgeführte Ausschreibung basiert u.a. auf den Vorgaben der VwVBU. Bitte berücksichtigen Sie, dass die Bieter möglichst verbrauchsarme Geräte angeboten haben, konnten aber auch nur die Geräte anbieten, bei denen sie

unter Berücksichtigung der derzeitigen Wirtschaftslage mit ziemlicher Sicherheit davon ausgehen können, dass sie bei Bedarf auch am Markt verfügbar und somit lieferbar sind.

Es ist beabsichtigt, sich mit der Senatsverwaltung für Stadtentwicklung in Verbindung zu setzen um die Vorgaben der VwVBU durchzusprechen und zu analysieren.

Sobald sich die Marktsituation u.a. bezüglich der Rohstoffknappheit, der Lieferketten etc. wieder entspannt hat, ist es geplant, eine neue Ausschreibung durchzuführen.

4. Dieses Rundschreiben ist gültig ab 10.05.2022 und ersetzt das RS 5-22

Ich weise mit besonderem Nachdruck darauf hin, dass alle Angaben unbedingt vertraulich zu behandeln sind. Andernfalls werden schutzwürdige Interessen der Bieter verletzt.

Im Auftrag

Yaşaroğlu

Landesverwaltungsamt Berlin, Fehrbelliner Platz 1, 10707 Berlin
barrierearmer Zugang über Tordurchfahrt Württembergische Straße
U-Bahnlinsen 3, 7 und Bus 101, 143, 115 Fehrbelliner Platz



Weitere Informationen

Sie benötigen ein aktuelles Rundschreiben?

Frau Netzband Tel: 9(0)139 6349
oder

Frau Albrecht Tel: 9(0)139 6135

E-Mail: sbvinfo@lvwa.berlin.de

Sie haben Fragen zum vorliegenden Rundschreiben?

Rufen Sie mich an
(Rufnummer auf der ersten Seite)

Haben Sie Probleme mit der Lieferung?

Nehmen Sie Kontakt zu Ihrem
Lieferanten auf (siehe letzte Seite).
Bei Schwierigkeiten wenden Sie sich
bitte an mich.

Allgemeine Anfragen und Informationen zum SBV

E-Mail: sbvinfo@lwa.berlin.de

Intranet: <http://b-intern.de/wb/>

[landesverwaltungsamt/aufgabenbereiche/
sammelbestellverfahren/](#)

(Beschäftigtenportal des Landes
Berlin)

Inhaltsverzeichnis

KÜHL-, GEFRIER-, KÜHLKOMBIGERÄTE	2
WASCHEN, TROCKNEN, SPÜLEN	8
STAND- UND EINBAUHERDE UND EINBAUKOCHFELDER	13
DIVERSE HAUSHALTSGERÄTE	17
VERTRAGLICHE GRUNDLAGEN DIESER AUSSCHREIBUNG	34
INDEX, ABRUFSCHEINE, LIEFERANTENVERZEICHNIS	35

Kühl-, Gefrier-, Kühlkombigeräte

Beim Kauf muss dem Kunden - Dienststelle - eine Bedienungsanleitung auf Deutsch in Papierform mitgeliefert werden oder elektronisch zur Verfügung gestellt werden.

Die kostenfreie Rücknahme eines Altgerätes ist im Verhältnis 1:1 garantiert.



Lfd. Nr.	Artikelnr.	Artikelbeschreibung	Preis/€
1.1		Tischkühlschrank <u>ohne Gefrierfach</u> freistehendes Standgerät	
		Die technischen Daten entnehmen sie bitte aus dem Datenblatt 1.1, aus dem nach der lfd. Nr. 1.16 genannten Link.	
1.2		Tischkühlschrank <u>mit Gefrierfach</u> freistehendes Standgerät	
		Die technischen Daten entnehmen sie bitte aus dem Datenblatt 1.2, aus dem nach der lfd. Nr. 1.16 genannten Link.	

Lfd. Nr.	Artikelnr.	Artikelbeschreibung	Preis/€
1.3		Tischkühlschrank <u>ohne Gefrierfach</u> - unterbaubar	
		Die technischen Daten entnehmen sie bitte aus dem Datenblatt 1.3, aus dem nach der lfd. Nr. 1.16 genannten Link.	
1.4		Tischkühlschrank <u>mit Gefrierfach</u> - unterbaubar	
		Die technischen Daten entnehmen sie bitte aus dem Datenblatt 1.4 aus dem nach der lfd. Nr. 1.16 genannten Link.	
1.5		Vollraumkühlschrank Höhe 125,5 cm - freistehend	
		Die technischen Daten entnehmen sie bitte aus dem Datenblatt 1.5, aus dem nach der lfd. Nr. 1.16 genannten Link.	

Lfd. Nr.	Artikelnr.	Artikelbeschreibung	Preis/€
1.6		Vollraumkühlschrank Höhe 1,85 m - freistehend	
		<p>Die technischen Daten entnehmen sie bitte aus dem Datenblatt 1.6, aus dem nach der lfd. Nr. 1.16 genannten Link.</p>	
1.7		Kühl-Gefrierkombi Höhe 1,86 m - freistehend	
		<p>Die technischen Daten entnehmen sie bitte aus dem Datenblatt 1.7, aus dem nach der lfd. Nr. 1.16 genannten Link.</p>	

Lfd. Nr.	Artikelnr.	Artikelbeschreibung	Preis/€
1.8		Kühl-Gefrierkombi - Höhe 2,01 m	
		<p>Die technischen Daten entnehmen sie bitte aus dem Datenblatt 1.8, aus dem nach der lfd. Nr. 1.16 genannten Link.</p>	
1.9		Gefrierschrank - Höhe 84,5 cm	
		<p>Die technischen Daten entnehmen sie bitte aus dem Datenblatt 1.9, aus dem nach der lfd. Nr. 1.16 genannten Link.</p>	

Lfd. Nr.	Artikelnr.	Artikelbeschreibung	Preis/€
1.10		Gefrierschrank Höhe 1,61	816,00
		<p>Die technischen Daten entnehmen sie bitte dem Datenblatt 1.10, aus dem nach der lfd. Nr. 1.16 genannten Link.</p>	
1.11		Gemeinschaftskühlschrank mit 8 abschließbaren Fächer Höhe 168,4 cm	
		<p>Zubehör: Je 2 Schlüssel pro Fach.</p> <p>Die technischen Daten entnehmen sie bitte aus dem Datenblatt 1.11, aus dem nach der lfd. Nr. 1.16 genannten Link.</p>	

Lfd. Nr.	Artikelnr.	Artikelbeschreibung	Preis/€
1.12		Gemeinschaftskühlschrank mit 10 abschließbaren Fächer Höhe 168,4 cm	
		Zubehör: Je 2 Schlüssel pro Fach. Die technischen Daten entnehmen sie bitte aus dem Datenblatt 1.1, aus dem nach der lfd. Nr. 1.16 genannten Link.	
<u>Schlüssel für die lfd. Nr. 1.11 und 1.12</u>			
Wenn Sie extra Schlüssel bestellen möchten, setzen Sie sich bezüglich der Codierung bitte <u>vor jeder Bestellung</u> mit Sonepar in Verbindung.			
1.13		Schlüssel	
		Passend zu 1.11 + 1.12 2 gleiche Schlüssel für ein Fach, passend zum vorhandenen Generalschlüssel.	
1.14		Ersatzschlüssel	
s. oben		Passend zur lfd. Nr. 1.11 Komplettpreis für: 8x2 Schlüssel mit passendem Hauptschlüssel = 17 Schlüssel:	
1.15		Ersatzschlüssel	
s. oben		Passend zur lfd. Nr. 1.12 Komplettpreis für: 10x2 Schlüssel mit passendem Hauptschlüssel. = 21 Schlüssel:	
1.16			
s. oben		1 Hauptschlüssel	

Link zu den Datenblättern:

<https://www.berlin.de/landesverwaltungsamt/logistikservice/sammelbestellverfahren/artikel.1203413.php>

Waschen, Trocknen, Spülen

Der Preis für jedes Gerät beinhaltet bei einem Standardanschluss folgende Module:

das Aufstellen und Anschließen des Gerätes,
inkl. aller benötigter Materialien
Anschlussschlauch für Zu- und Ablauf in Standardlänge,
Testlauf vor Ort,
Einweisung vor Ort,
beim Vorhandensein von Öffnungen für Transportrollen sind entsprechende
Verschlusskappen mitzuliefern

**Vorbereitende bauliche Maßnahmen, wie z.B. das Aussägen der Arbeitsplatte
sind hier nicht inbegriffen!**

Beim Kauf muss dem Kunden - Dienststelle - eine Bedienungsanleitung auf Deutsch in Papierform
mitgeliefert werden oder elektronisch zur Verfügung gestellt werden.

Die kostenfreie Rücknahme eines Altgerätes ist im Verhältnis 1:1 garantiert.

Lfd. Nr.	Artikelnr:	Artikelbeschreibung	Preis/€
2.1		Waschmaschine - Frontlader	
		Die technischen Parameter des angebotenen Gerätes entnehmen sie bitte dem Datenblatt 2.1, aus dem nach der Lfd. Nr. 2.12 genannten Link.	
2.2		Platzsparende Waschmaschine - Frontlader	
Gerätemaß (HxBxT): 850 x 595 x 495 mm 		Die technischen Parameter des angebotenen Gerätes entnehmen sie bitte dem Datenblatt 2.2, aus dem nach der Lfd. Nr. 2.12 genannten Link.	

Lfd. Nr.	Artikelnr:	Artikelbeschreibung	Preis/€
2.3		Waschmaschine - Toplader	
		<p>Die technischen Parameter des angebotenen Gerätes entnehmen sie bitte dem Datenblatt 2.3, aus dem nach der lfd. Nr. 2.12 genannten Link.</p>	
2.4		Waschmaschine - unterbaubar und unterschiebbar	
		<p>Die technischen Parameter des angebotenen Gerätes entnehmen sie bitte dem Datenblatt 2.4, aus dem nach der lfd. Nr. 2.12 genannten Link..</p>	
2.5		Waschmaschine - besonders robust und strapazierfähig	
		<p>Die technischen Parameter des angebotenen Gerätes entnehmen sie bitte dem Anhang 2.5, aus dem nach der lfd. Nr. 2.12 genannten Link.</p>	

Lfd. Nr.	Artikelnr:	Artikelbeschreibung	Preis/€
2.6		Wärmepumpentrockner - robust und strapazierfähig	
		Die technischen Parameter des angebotenen Gerätes entnehmen sie bitte dem Datenblatt 2.6, aus dem nach der lfd. Nr. 2.12 genannten Link.	
2.7		Wärmepumpentrockner - Standard	
		Die technischen Parameter des angebotenen Gerätes entnehmen sie bitte dem Datenblatt 2.7, aus dem nach der lfd. Nr. 2.12 genannten Link.	
2.8		Wärmepumpentrockner - unterbaufähig	
		Die technischen Parameter des angebotenen Gerätes entnehmen sie bitte dem Anhang 2.8., aus dem nach der lfd. Nr. 2.12 genannten Link.	

Lfd. Nr.	Artikelnr:	Artikelbeschreibung	Preis/€
2.9		Geschirrspülmaschine - unterbaufähig – 59,8 cm breit	
		<p>Die technischen Parameter des angebotenen Gerätes entnehmen sie bitte dem Datenblatt 2.9, aus dem nach der lfd. Nr. 2.12 genannten Link.</p>	
2.10		Geschirrspülmaschine - freistehend - 60 cm breit	
		<p>Die technischen Parameter des angebotenen Gerätes entnehmen sie bitte dem Datenblatt 2.10, aus dem nach der lfd. Nr. 2.12 genannten Link.</p>	
2.11		Geschirrspülmaschine - freistehend - 45 cm	
		<p>Die technischen Parameter des angebotenen Gerätes entnehmen sie bitte dem Datenblatt 2.11, aus dem am Ende des Loses genannten Link.</p>	

Lfd. Nr.	Artikelnr:	Artikelbeschreibung	Preis/€
2.12		VerbindungsKit / Verbindungselement	
		<p>Dieses Stapelkit ist speziell für die Verbindung der Waschmaschine mit der lfd. Nr. 2.5 und dem Trockner 2.6.</p> <p>Auch bei diesem Artikel entnehmen sie die exakten technischen Daten bitte dem Datenblatt 2.12, aus dem nach der lfd. Nr. 2.12 genannten Link.</p>	
		Wollen Sie andere Geräte stapeln, so fragen bezüglich der Standsicherheit bitte beim o.g.Vertragspartner nach.	

Link zu den Datenblättern:

<https://www.berlin.de/landesverwaltungsamt/logistikservice/sammelbestellverfahren/artikel.1203413.php>

**Stand- und Einbauherde und Einbaukochfelder
– Gas – Elektro – Induktion -**

Der Preis beinhaltet bei einem vorhandenen Standardanschluss mit 16 A bzw. 3 x 16 A folgende Module:
das Aufstellen und Anschließen des Gerätes,
inkl. aller benötigter Materialien
wie z.B. Anschlusskabel für Strom und ggf. Gas, Dichtungsband,
Klemmen, Silikonkitt, Schaumdichtung, etc.
Testlauf vor Ort,
Einweisung vor Ort.

**Vorbereitende bauliche Maßnahmen, wie z.B. das Aussägen der Arbeitsplatte
sind hier nicht inbegriffen!**

Beim Kauf muss dem Kunden - Dienststelle - eine Bedienungsanleitung auf Deutsch in Papierform mitgeliefert werden oder elektronisch zur Verfügung gestellt werden.

Die kostenfreie Rücknahme eines Altgerätes ist im Verhältnis 1:1 garantiert.

Lfd. Nr.	Artikelnr.	Artikelbeschreibung	Preis/€
3.1		Freistehender Gas Elektroherd	
		Die technischen Daten des Gerätes entnehmen sie bitte dem Datenblatt 3.1, aus dem nach der lfd. Nr. 3.9 genannten Link.	
3.2		Freistehender Elektroherd mit Glaskeramik Kochfeld - nicht Induktion	
		Die technischen Daten des Gerätes entnehmen sie bitte dem Datenblatt 3.2, aus dem nach der lfd. Nr. 3.9 genannten Link.	

Lfd. Nr.	Artikelnr.	Artikelbeschreibung	Preis/€
3.3		Freistehender Elektroherd mit Glaskeramik Kochfeld - Induktion	
		<p>Die technischen Daten des Gerätes entnehmen sie bitte dem Datenblatt 3.3, aus dem nach der lfd. Nr. 3.9 genannten Link.</p>	
3.4		Freistehender Elektroherd mit 4 einzelnen Kochplatten	
		<p>Die technischen Daten des Gerätes entnehmen sie bitte dem Datenblatt 3.4, aus dem nach der lfd. Nr. 3.9 genannten Link.</p>	
3.5		Einbaubackofen	
		<p>Die technischen Daten des Gerätes entnehmen sie bitte dem Datenblatt 3.5, aus dem nach der lfd. Nr. 3.9 genannten Link.</p>	

Lfd. Nr.	Artikelnr.	Artikelbeschreibung	Preis/€
3.6		Ceran-Einbaukochfeld für alle Topfarten geeignet	
		<p>Die technischen Daten des Gerätes entnehmen sie bitte dem Datenblatt 3.6, aus dem nach der lfd. Nr. 3.9 genannten Link.</p>	
3.7		Einbaukochfeld mit Induktion - schmal	
		<p>Die technischen Daten des Gerätes entnehmen sie bitte dem Datenblatt 3.7, aus dem nach der lfd. Nr. 3.9 genannten Link.</p>	
3.8		Einbaukochfeld mit Induktion	
		<p>Die technischen Daten des Gerätes entnehmen sie bitte dem Datenblatt 3.8, aus dem nach der lfd. Nr. 3.9 genannten Link.</p>	



Lfd. Nr.	Artikelnr.	Artikelbeschreibung	Preis/€
3.9		Herdwächtersensor m. Funk-Abschalteneinheit nach DIN EN 50615	
		<p>Die technischen Daten des Herdwächters entnehmen sie bitte dem Datenblatt 3.9, aus dem nach der lfd. Nr. 3.9 genannten Link.</p>	
	Anschluss- bzw. Montagekosten sind bei dieser Position nicht inbegriffen.		

Link zu den Datenblättern:

<https://www.berlin.de/landesverwaltungsamt/logistikservice/sammelbestellverfahren/artikel.1203413.php>

Diverse Haushaltsgeräte

Lfd. Nr.	Artikelnr.	Artikelbeschreibung	Preis
4.1		Bodenstaubsauger	
		<p style="text-align: center; color: red; font-weight: bold; font-style: italic; font-size: 1.2em;">Austauschartikel</p> <p>Elektronische Saugkraftregulierung durch +/- Fußtasten, Schalleistungspegel dB(A) 67, Nennleistungsaufnahme 700 Watt, HEPA AirClean-Filter, Staubbeuteltyp HyClean 3D GN mit autom. Staubbeutelverschluss, nutzbares Staubbeutelvolumen 4,5 l, Fußbodenschonende Laufrollen mit Stahlachse, Lenkrollen, Aktionsradius 12 m, Umschaltbare Universal-Bodendüse, Teleskoprohr, Integriertes Zubehör: Fugendüse und Saugpinsel, Extrabreite Polsterdüse inkl. Monohalter, Eco Comfort Handgriff, Kabelaufwicklung, Staubbeutelwechsel-Anzeige Rundum Möbelschutzleiste Verriegelungssystem für Bodendüse und Handgriff</p>	
4.2		Staubsaugerbeutel	
		<ul style="list-style-type: none"> - staubfreies und allergikerfreundliches Reinigungsergebnis - Dirtlock Funktion für staubfreie Entsorgung - umweltschonend durch Einsatz von Recyclingmaterial und nachwachsenden Rohstoffen - Karton aus Altpapier, vollständig recycelbar - 4 Staubbeutel und 1 Microfilter pro Packung 	 

Lfd. Nr.	Artikelnr.	Artikelbeschreibung	Preis
4.3		Kabelloser Akkusauger <ul style="list-style-type: none"> - Akku-Handstaubsauger ohne Beutel - Behältervolumen: 0,76 l - max. Akkulaufzeit: 60 min - Spannung: 25,2 V - motorbetriebene Saugbürste - Saugkraft in 3 Stufen einstellbar - Zusatzdüsen: 2 Elektrobürsten, Fugendüse, Kombidüse - Gewicht: 2,6 kg - Nachmotorfilter - waschbarer Filter 	
4.4		Naß-Trockensauger <ul style="list-style-type: none"> - beutellos - Einsatzbereich: Außenbereich, Fliesen, Hartboden, Parkett, Teppich, Teppichboden - Behältervolumen: 0,62 l - Behältervolumen nass: 0,82 l - Kabellänge: 7,5 m - Energieversorgung: 230 V, Netzbetrieb 	
4.5		Naß-Trockensauger - geeignet für Hausmeister <ul style="list-style-type: none"> - kabellos, inkl. 36 V Akku - Ladegerät - Edelstahlbehälter mit 17 l - LCD-Akkudisplay - spezieller Patronenfilter (kein Filterwechsel) - incl. 1 Papierfilterbeutel - Blasfunktion - 4 große Rollen 	

Lfd. Nr.	Artikelnr.	Artikelbeschreibung	Preis
4.6		reißfeste Staubsaugerbeutel	
		<ul style="list-style-type: none"> - passend zu Lfd. Nr. 4.5 - 2-lagig - Vliesfilter im Beutel - 5 Staubbeutel je Packung 	
4.7		Flachfaltenfilter	
		<ul style="list-style-type: none"> - passend zu Lfd. Nr. 4.5 - Ermöglicht Nass- und Trockensaugen - hoher Staubrückhaltegrad - 1 Staubbeutel je Packung 	
4.8		Allesschneider	
		<ul style="list-style-type: none"> - Durchmesser Wellenschliffmesser: 17 cm - Schnittstärke: bis ca. 20 mm - Sicherheits-Moment-Dauerschalter - Abnehmbarer Schlitten - Schlittenweg: ca. 18 cm - 65 Watt Eco-Motor  <div style="display: flex; justify-content: center; align-items: center; gap: 10px; margin-top: 10px;">    </div> 	

Lfd. Nr.	Artikelnr.	Artikelbeschreibung	Preis
4.9		Dosenöffner - elektrisch	
		<p><i>Austauschartikel</i></p> <ul style="list-style-type: none"> - maximaler Energieverbrauch 20 W - Magnet hält den abgetrennten Dosedeckel - Kanten werden automatisch beim Öffnen der Dose abgerundet - Stoppt automatisch nach Öffnen der Dose  	
4.10		Eierkocher	
		<ul style="list-style-type: none"> - Volumen: 7 Eier - Leistung: 350 Watt - mit Eipick, Messbecher, Wärme-Funktion, Kontrollleuchte - transparente Haube  	
4.11		Zerkleinerer	
		<ul style="list-style-type: none"> - 2-flügliges Edelstahlmesser - Behältervolumen: 0,4 l - Einhandbedienung - Behälter, Deckel, Messer spülmaschinengeeignet - zum Zerkleinern von Kräutern, Nüssen, Käse, Schokolade, Zwiebeln usw.  	

Lfd. Nr.	Artikelnr.	Artikelbeschreibung	Preis
4.12		Elektrisches Messer	
		<ul style="list-style-type: none"> - 230 V – 120 W - Klingenlänge: 15 cm - Klingen geeignet für die Spülmaschine - inkl. Messerklingenpaar mit feiner Zahnung und mit grober Zahnung   	
4.13		Standmixer	
		<ul style="list-style-type: none"> - 600 W - 220-240 V - Anti-Splash-Funktion - variable Geschwindigkeit - inkl. Zerkleinerer, 2 Deckel, Mix-/Messbecher, Mixstab   	
4.14		Handrührgerät	
		<ul style="list-style-type: none"> - 500 W - 220-240 V - Edelstahl-Knethaken - inkl. Mixfuß und Universalzerkleinerer   	

Lfd. Nr.	Artikelnr.	Artikelbeschreibung	Preis
4.15		<p>Waffeleisen</p> <p><i>Austauschartikel</i></p> <ul style="list-style-type: none"> - Leistung: 1.200 W - hochhitzebeständiges Kunststoffgehäuse - Backampel zur genauen Kontrolle der Backzeit - Doppelwaffelplatte - Antihafbeschichtung - einstellbarer Temperaturregler - Farbe: schwarz - senkrechte Aufbewahrung - Kabelaufwicklung 	
4.16		<p>Sandwichtoaster</p> <p><i>Austauschartikel</i></p> <ul style="list-style-type: none"> - hochwertige 2-Lagen Antihafbeschichtung Xylan® Plus - Betriebs- und Temperatur-Kontrolllampe - wärmeisolierter Handgriff - rutschfeste GummifüÙe  <p> </p>	
4.17		<p>Entsafter</p> <ul style="list-style-type: none"> - Behältervolumen Saft: ca. 1000 ml - Behältervolumen Trester: ca. 1300 ml - besserer Erhalt von Vitaminen durch Slow Juicing - Easy-Clean-Konzept - spülmaschinengeeignete Einzelteile - 2 Siebeinsätze - Tropf-Stopp Verschluss - inkl. Reinigungsbürste  <p> </p>	

Lfd. Nr.	Artikelnr.	Artikelbeschreibung	Preis
4.18		<p>Smoothiemaker</p> <ul style="list-style-type: none"> - 300 W - 23.000 Umdrehungen/Minute - zwei Mix-/Trinkbehälter aus Tritan - auslaufsicherer Schraub-Trinkdeckel - 4-flügliges Edelmessermesser - Fassungsvermögen: 0,6 l - Sicherheitsabschaltung - Ice Crush möglich <p> </p>	
4.19		<p>Kaffeemaschine mit dem Umweltzeichen "Blauer Engel"</p> <ul style="list-style-type: none"> - für 8 Tassen à 125 ml - Filtergröße 4 - Isolierkanne mit langer Warmhaltefunktion - schwenkbarer und herausnehmbarer Filterträger mit Tropf-Stopp und Überlaufschutz - automatische Abschaltung direkt - 220-240 V, 650 W - innovative Eco-Technologien (0-Watt-Standy-By-Modus) - hohe Energieeffizienz - geringerer Energieaufwand durch Kalkstopp-Automatik <p> </p> <p></p> <p>www.blauer-engel.de/uz136</p>	
4.20		<p>Kaffeemaschine Standard</p> <ul style="list-style-type: none"> - Warmhalte-Funktion - Tropfstopp und Überlaufschutz - für 10 Tasse à 125 ml - Start-/Stopptaste mit Kontrollleuchte - Schwenkfilter - herausnehmbarer Filtereinsatz <p> </p>	

Lfd. Nr.	Artikelnr.	Artikelbeschreibung	Preis
4.21		Ersatzkanne	
		<p>- passende Ersatzkanne für Lfd. Nr. 4.20</p> 	
4.22		Kaffeemaschine - Padmaschine	
		<p>Austauschartikel</p> <p>2 Tassen gleichzeitig brühen, entkalkungsanzeige, Herausnehmbare Abtropfschale, abnehmbarer Wasserbehälter, automatisches Abschalten, Entkalkungserinnerung, Abnehmbarer Wasserbehälter, Slider zur Kaffeestärkewahl, Memo-Funktion spülmaschinenfeste Abtropfschale, Padhalter, Wasserbehälter</p> <p>Verpackung: > 90 % recycelte Materialien, 100 % recyclingfähig</p> 	
4.23		Kaffeemaschine – für ganze Bohnen	
		<p>Austauschartikel</p> <p>Digitales Bedienelement mit programmierbarem Timer, herausnehmbarer Vorratsbehälter für Kaffeebohnen mit Fassungsvermögen von 250 g, Oberfläche aus hochwertigem gebürsteten Edelstahl, Brühstärkeneinstellung und Uhrzeit, Selbstreinigungsfunktion, mit Thermokanne, 3-stufige Mahlgradeinstellung, Tropf-Stopp, einstellbare Mahlmenge von 2-10 Tassen, brüht auch bereits gemahlene Kaffeebohnen, ausschwenkbare, herausnehmbare, Wasserstandsanzeige mit Füllmengenmarkierung, waschbare Filterträgerereinheit, automatische Abschaltung 1.000 Watt</p> 	
4.24		Küchenwaage - umweltfreundlich	
		<p>Austauschartikel</p> <ul style="list-style-type: none"> - LCD-Display: 9,5 x 2,5 cm - Zuwegfunktion (Tara) - Gewichtseinheiten: g/kg/lb:oz/oz - Ziffernhöhe: 25 mm - Abschaltautomatik - inkl. 4x 1,5V Batterie AAA 	



Lfd. Nr.	Artikelnr.	Artikelbeschreibung	Preis
4.25		Kühlbox <ul style="list-style-type: none"> - Material: Expandiertes Polypropylen (EPP), schwarz - Abmessungen außen: ca. 60,5 cm x 40 cm x 30,5 cm - Abmessungen innen: ca. 54,6 cm x 34,6 cm x 24 cm (GN 1/1) - Volumen: ca. 45 l - Lieferung inkl. Deckel - Boxen gleicher Grundmaße können gestapelt werden 	
4.26		Toaster mit dem Umweltzeichen "Blauer Engel" <ul style="list-style-type: none"> - Langschlitztoaster für 2 Toastscheiben - wärmeisolierendes Gehäuse, Glasfronten - separate Stopptaste zur Unterbrechung des Toastvorgangs - integrierte Brötchenauflage - Krümfach - geringer Energieverbrauch    	
4.27		Toaster - 2 Toast <ul style="list-style-type: none"> - variabel einstellbare Bräunungstufen - integrierte Bröchtenaufsatz - herausnehmbare Krümelschublade  	<p><i>Austauschartikel</i></p>

Lfd. Nr.	Artikelnr.	Artikelbeschreibung	Preis
4.28		Toaster – 4 Toast <ul style="list-style-type: none"> - Wärmeisolierendes Gehäuse - Defroster-Stufe - 2 Langschlitz-Röstschächte für bis zu 4 Brotscheiben - Aufwärmstufe - herausnehmbare Krümelschublade   <p style="text-align: right;">Austauschartikel</p>	
4.29		Minibackofen <ul style="list-style-type: none"> - 230 V -950 W - 10 Liter Volumen, für Backformen bis 20 cm Ø - Temperatur stufenlos regelbar von 80°C – 230°C - 30 Minuten Zeitschaltuhr - energiesparend - 2 Einschubebenen - Überhitzungsschutz, Kontrollleuchte  	
4.30		Wasserkochen mit dem Umweltzeichen "Blauer Engel" <ul style="list-style-type: none"> - 220-240 V, 2400-2800 W - kabellos, mit 360°-Basisstation - wärmeisoliert - Sicherheitsdeckel - Temperatureinstellungen: 70°, 80°, 95° und 100° - Überhitzungsschutz - Fassungsvermögen: 1,1 l - erhitzt das Wasser nur auf die gewünschte Temperatur und spart so Strom   	

Lfd. Nr.	Artikelnr.	Artikelbeschreibung	Preis
4.31		<p>Wasserkocher aus Glas</p> <ul style="list-style-type: none"> - 2200 W - herausnehmbarer Kaltfilter - Fassungsvermögen: 1,7 l - kabellos - höhere Energieersparnis durch 1-Tassen-Option - 360° Sockel - Trockengeh-/Überhitzungsschutz <p>    </p>	
4.32		<p>Wasserkocher und Thermoskanne 2:1</p> <p><i>Austauschartikel</i></p> <ul style="list-style-type: none"> - mit Warmhaltefunktion - isolierte Krugfunktion - Trockengeh- und Überhitzungsschutz - 360° kabellos - Wasserstandsanzeige außen - Entnehmbare Kalkfilter - Fassungsvermögen: 1,5 l <p>   </p>	
4.33		<p>Kochplatte – mit einem Kochfeld - Induktion</p> <ul style="list-style-type: none"> - Kochzone: 120-230 mm Ø - geeignet für alle Töpfe mit ferromagnetischem Boden - Leistungswahl in 10 Stufen 220-240 V, 2000 W - Temperaturwahl vom 60°C bis 240°C <p>    </p>	

Lfd. Nr.	Artikelnr.	Artikelbeschreibung	Preis
4.34		<p>Kochplatte – mit zwei Kochfeldern - Induktion</p> <ul style="list-style-type: none"> - Kochzone: 120-230 mm Ø - geeignet für alle Töpfe mit ferromagnetischem Boden - Leistungswahl in 10 Stufen 220-240 V, 2000 W - Temperaturwahl vom 60°C bis 240°C <p style="text-align: center;">    </p>	
4.35		<p>Kochplatte – mit zwei Kochfeldern- nicht Induktion</p> <ul style="list-style-type: none"> - 230 V, 3400 W - extra-große Heizzone (210 mm Ø) zuschaltbar - stromsparende 2-Kreis HiLight-Technik - elektronische Regelung über Touch Control Sensoren - Überhitzungsschutz, Ankochautomatik, Restwärmeanzeige, Kontrolllampe <p style="text-align: center;">    </p>	
4.36		<p>Mikrowelle</p> <ul style="list-style-type: none"> - Leistung: 800 W - 7 voreingestellte Automatikprogramme - LED-Display-Steuerung - Reinigungsoption für leichte Verschmutzungen - Kindersicherung, Sicherheitsabschaltung, Türkontaktschalter <p style="text-align: center;">    </p>	

Lfd. Nr.	Artikelnr.	Artikelbeschreibung	Preis
4.37		<p>Mikrowelle – mit Grill und Heißluftfunktion</p> <ul style="list-style-type: none"> - Mikrowelle: 900 W - Grill: 1100 W - Heißluft: 2500 W - digitale Anzeige - Timer mit Signalton - Drehteller - 2 Grillroste - Kapazität: 30 l <p><i>Austauschartikel</i></p>  <p>  </p>	
4.38		<p>Hand-Haartrockner mit fest installierter/stationärer Wandhalterung</p> <ul style="list-style-type: none"> - 3 Leistungsstufen - Sicherheits-Temperaturbegrenzer - Ondulierdüse - Wandhalter, elektrischer Festanschluss - Nachtlicht am Wandhalter - 1200 W  <p>   </p>	
4.39		<p>Haartrockner</p> <ul style="list-style-type: none"> - 3 Temperaturstufen - 2 Gebläsestufen - mit Antistatik-Funktion - Diffusor - Kaltstufe - Air-Booster-Funktion: 1500 W mit der Effizienz von 2110 W - mit Öse zum Aufhängen  <p>  </p>	

Lfd. Nr.	Artikelnr.	Artikelbeschreibung	Preis
4.40		Tischventilator <ul style="list-style-type: none"> - Leistung 40 Watt - Rotordurchmesser 30 cm - 3 Geschwindigkeitsstufen - veränderbarer Grill - Farbe schwarz/Kunststoff - Luftumwälzung 1.600 m³ <p style="text-align: center;">CE</p>	
			
4.41		Tischventilator <ul style="list-style-type: none"> - Leistung 45 Watt - Rotordurchmesser 28 cm - 3 Leistungsstufen - Höhe 46 cm - Oszillation zuschaltbar - chromfarben/Metallgehäuse - Luftumwälzung 1.600 m³ <p style="text-align: center;">CE</p>	
			<p><i>Austauschartikel</i></p> 
4.42		Standventilator <ul style="list-style-type: none"> - Leistung: 55 W - mit Fernbedienung - 3 Windmodi - Luftzirkulation: 1900 m³/h - Flügeldurchmesser: 390 mm - Korbdurchmesser: 440 mm - Timerfunktion <p style="text-align: center;">CE</p>	
			

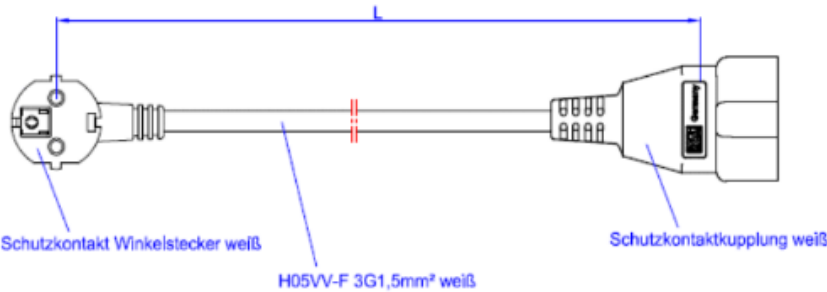
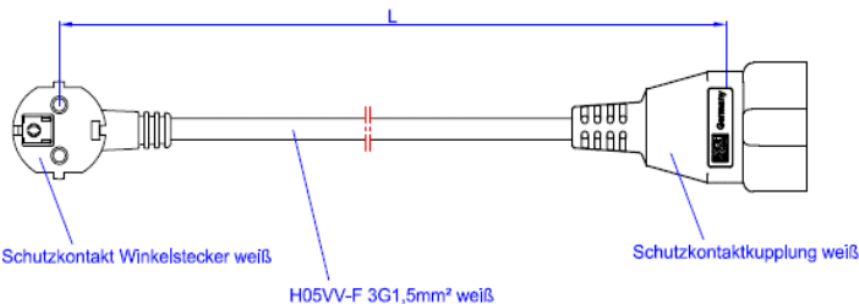
Lfd. Nr.	Artikelnr.	Artikelbeschreibung	Preis
4.43		Standventilator - superleise <ul style="list-style-type: none"> - Rotordurchmesser: 40 cm - Leistung: 28 Watt - 24 Geschwindigkeitsstufen - mit Timer 1-18 Stunden - höhenverstellbar 110 – 140 cm - Korbdurchmesser: 45 cm - 28 bis 65 dB(A) extra leise - in der niedrigsten Geschwindigkeitsstufe 2 dB(A) - mit LED Anzeige - mit Fernbedienung  <p>CE <i>Austauschartikel</i></p>	
4.44		Schutzkontaktverlängerung – 3 m <p>16 A/250 V, 2-polig mit Schutzkontakt, - Anzahl Adern: 3G Schutzart IP20</p>  <p>Schutzkontakt Winkelstecker weiß H05VV-F 3G1,5mm² weiß Schutzkontaktkupplung weiß</p>	
4.45		Schutzkontaktverlängerung – 5 m <p>16 A/250 V, 2-polig mit Schutzkontakt, Anzahl Adern: 3G Schutzart IP20</p>  <p>Schutzkontakt Winkelstecker weiß H05VV-F 3G1,5mm² weiß Schutzkontaktkupplung weiß</p>	

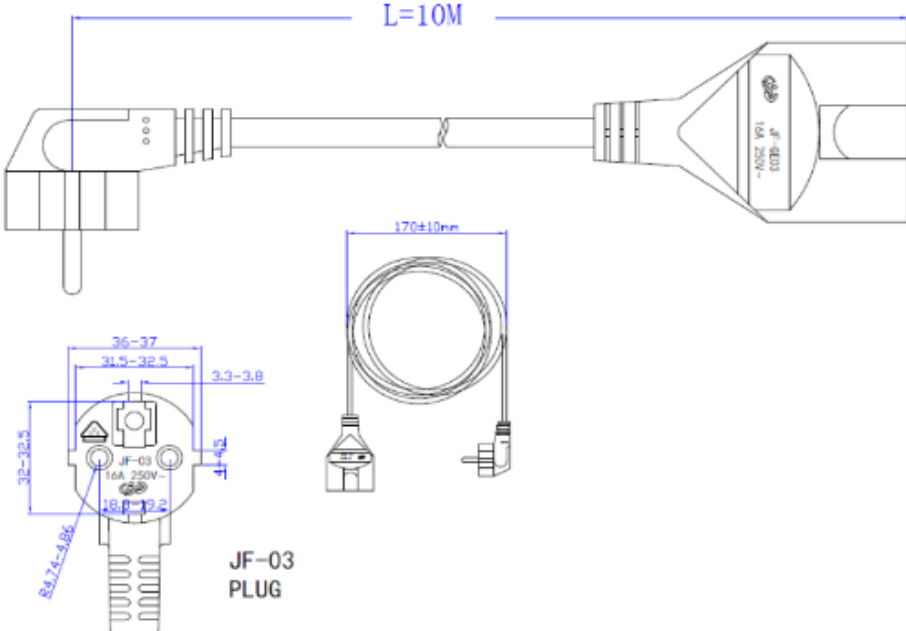
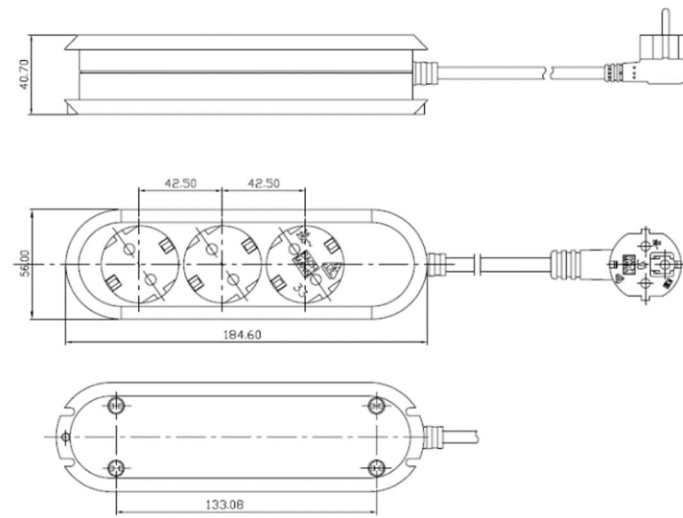
Lfd. Nr.	Artikelnr.	Artikelbeschreibung	Preis
4.46		<p>Schutzkontaktverlängerung – 10 m</p> <p>16 A/250 V, 2-polig mit Schutzkontakt, -Anzahl Adern: 3G Schutzart IP20</p> 	
4.47		<p>3-fach Steckdosenleiste</p> <p>2-polig mit Schutzkontakt, mit Kinderschutz, Leitung: 1,5 m, 16A/3680 W</p> 	

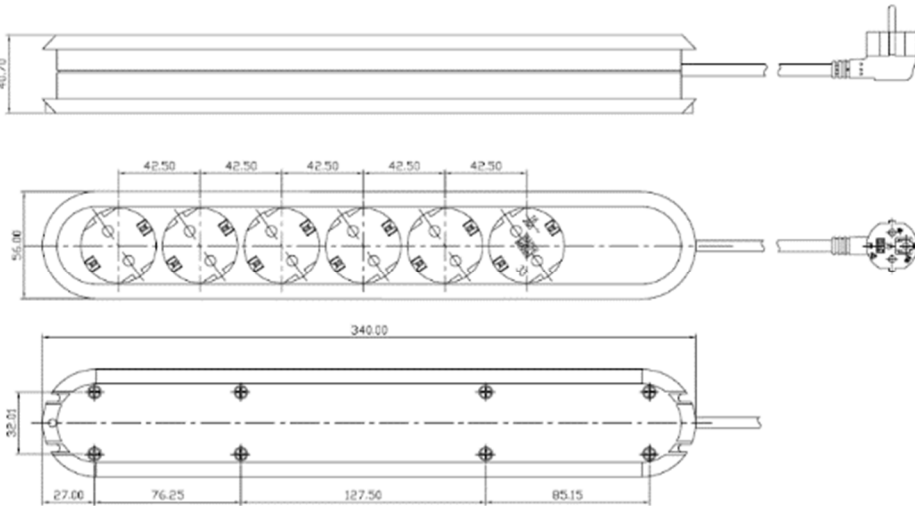
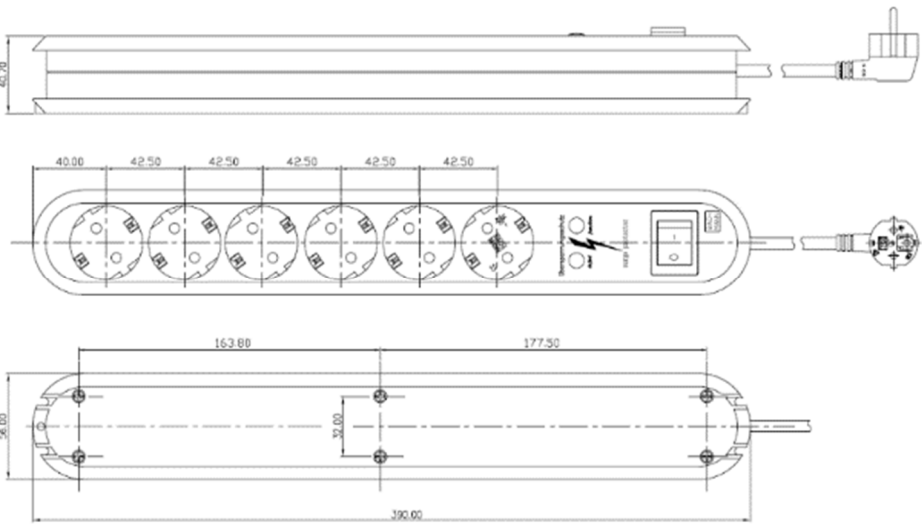
Lfd. Nr.	Artikelnr.	Artikelbeschreibung	Preis
4.48		<p>Klassische Tischsteckdose – 6-fach</p> <p>2-polig mit Schutzkontakt, mit Kinderschutz, Leitung: 1,5 m, 16A/3680 W</p>  <p style="text-align: right;">CE</p>	
4.49		<p>6-fach Steckdosenleiste mit Schalter und Überspannungsschutz</p> <p>2-polig mit Schutzkontakt, mit Schalter, Kinderschutz, Überspannungsschutz, Leitung: 1,5 m, 16A/3680 W</p>  <p style="text-align: right;">CE</p>	

Vertragliche Grundlagen dieser Ausschreibung

Hier finden Sie eine Zusammenfassung der für Sie wichtigsten Vertragsgrundlagen.

Auszug aus den ZVB/BVB

(Zusätzliche Vertragsbedingungen/Besondere Vertragsbedingungen)

3. Lieferung

Der Auftragnehmer liefert zu dem vereinbarten Zeitpunkt kostenfrei an die vom Auftraggeber bezeichnete Annahmestelle.

5. Skonto

(1) Bei Zahlung innerhalb von 14 Tagen nach Eingang einer prüfbaren Rechnung wird ein Skonto von 2 v.H. des Rechnungsbetrages abgezogen. Satz 1 gilt nicht bei Leistungen, bei denen aufgrund gesetzlicher Bestimmungen die Gewährung von Skonto ausgeschlossen ist, insbesondere bei preisgebundenen Verlagserzeugnissen.

(2) Skonto wird von allen Zahlungen (einschließlich Zahlungen nach Zahlungsplan, Voraus-, Abschlags-, Schluss- und Teilschlusszahlungen) abgezogen.

12. Annahmestelle

Annahmestellen sind die auf dem Bestellschein/Abrufschein bezeichneten Gebäude/Gebäudeteile.

Auszug aus den Ergänzenden Angaben

Gleichwertige Qualitäten

Es können grundsätzlich vergleichbare Geräte angeboten werden.

Voraussetzung ist, dass die in den einzelnen Beschreibungen genannten Merkmale erfüllt sind und es sich mindestens um gleichwertige Geräte handelt. Werden minderwertigere Artikel angeboten, so gelten die Anforderungen als nicht erfüllt.

Gleiches gilt auch für Nachfolgemodelle während der Vertragslaufzeit.

Hinweis zur Rücknahme von Verpackungsmaterialien

Es wird insbesondere auf § 15 im Verpackungsgesetz hingewiesen.

Das Verpackungsmaterial ist lediglich für Transportzwecke zulässig.

Geräterücknahme

Die kostenfreie Rücknahme von Altgeräten ist bei den Losen 1 + 2 + 3 im Verhältnis 1:1 garantiert.

Bezüglich der Entsorgung der diversen Haushaltsgeräte handeln die Dienststellen eigenverantwortlich.

Garantie

Zu den angebotenen Garantien gehören ebenfalls die Kosten für die An- und Abfahrt.

Allgemeine Info:

Vorbereitende bauliche Maßnahmen, wie z.B. das Aussägen einer Arbeitsplatte sind nicht Bestandteil dieser Ausschreibung.

Index

A

Akkusauger 18
Allesschneider 19

B

Bodenstaubsauger 17

D

Dosenöffner 20

E

Eierkocher 20
Einbaubackofen 14
Einbaukochfeld 15
Elektrisches Messer 21
Elektroherd 13, 14
Entsafter 22
Ersatzkanne 24
Ersatzschlüssel 7

F

Flachfaltenfilter 19

G

Gas Elektroherd 13
Gefrierkombi 4, 5
Gefrierschrank 5, 6
Gemeinschaftskühlschrank 6, 7
Geschirrspülmaschine 11

H

Haartrockner 29, 30
Handrührgerät 21
Herdwächter 16

K

Kaffeemaschine 23, 24
Kochplatte 27, 28
Küchenwaage 24

Kühlbox 25
Kühl-Gefrierkombi 4, 5
Kühlschrank 2, 3, 4, 6, 7

M

Mikrowelle 28, 29
Minibackofen 26

N

Naß-Trockensauger 18

S

Sandwichtoaster 22
Schutzkontakverlängerung 31, 32
Smoothiemaker 23
Standmixer 21
Standventilator 30, 31
Staubsaugerbeutel 17, 19
Steckdosenleiste 32, 33

T

Tischkühlschrank 2, 3
Tischsteckdose 33
Tischventilator 30
Toaster 25, 26
Trockner 10

V

VerbindungsKit 12
Verlängerungsschnur 31, 32, 33
Vollraumkühlschrank 3, 4

W

Waffeleisen 22
Wärmepumpentrockner 10
Waschmaschine 8, 9
Wasserkochen 26
Wasserkocher 27

Z

Zerkleinerer 20